

**5<sup>o</sup>**  
*Seminário*  
**Serasa**  
*de Gestão*  
**de Crédito**  
*nas Empresas*



A Serviço do Desenvolvimento do Brasil

# Mensurando o Risco de Crédito de Médias e Pequenas Empresas

## Risco empresa: Além da Análise de Balanço

**Olavo Borges**

**SERASA CONSULTORIA EM CRÉDITO**

Junho / 2007

# PROGRAMA

## ➤ Empresa

- Conceito
- Dinâmica Operacional
- Dinâmica Financeira

## ➤ Fatores de risco não refletidos nas Demonstrações Contábeis

- Perfil da Empresa
- Breve histórico
- Administração
- Grupo econômico
- Processo Produtivo
- Comercialização
- Mercado
- Investimentos
- Análise econômico-financeira

O que é ?

Como funciona?

De que forma está refletida em informações?

Como analisar as informações?

# EMPRESA

Entidade jurídica que produz bens e/ou serviços, com o objetivo de obter lucro

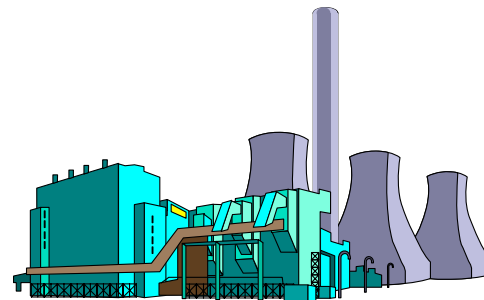

Permite a maximização da riqueza dos *stakeholders* (conjunto de pessoas que se beneficiam com a riqueza da empresa)

A continuidade de qualquer entidade que desenvolve uma atividade, depende da obtenção de lucros



## Segmentação PORTE e SETOR

### ➤ PORTE

- Micro → Faturamento Líquido até R\$ 1.200 mil
- Pequena → Faturamento Líquido de R\$ 1.200 mil a R\$ 4 milhões
- Média → Faturamento Líquido de R\$ 4 milhões a R\$ 50 milhões
- Grande → Faturamento Líquido acima de R\$ 50 milhões

### ➤ Setor, Ramo e Sub Ramo

- Indústria
  - Siderúrgica
    - ✓ Aços planos
    - ✓ Aços laminados
- Comércio
- Serviços
- Primário

### ➤ Segmentos Específicos

- Instituições financeiras
  - Seguradoras
  - Previdência e Capitalização
  - Construção Civil
  - Cooperativas
  - Agrícolas
- (requer técnicas específicas de análise)



# Dinâmica Financeira

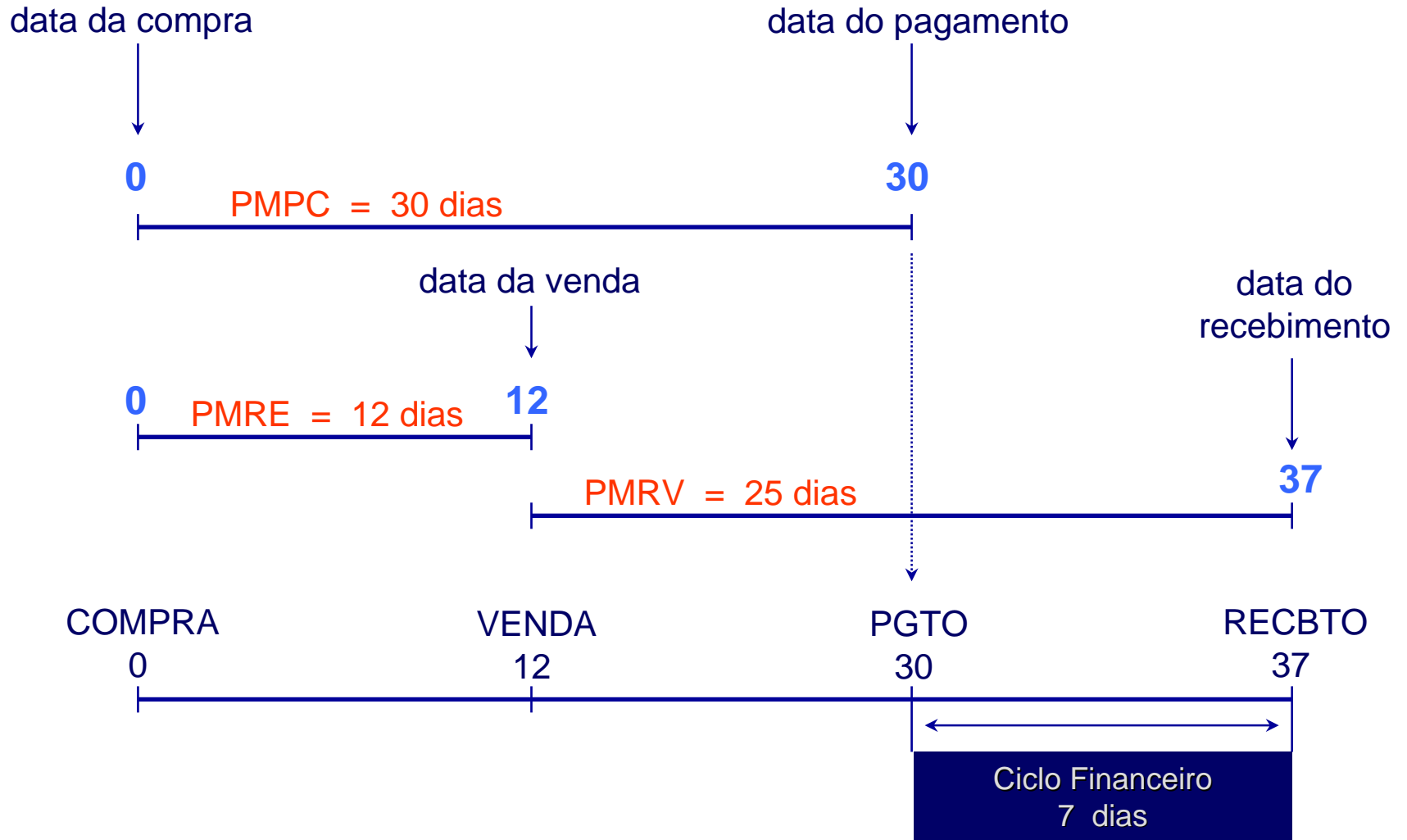

$$CF = PMRV + PMRE - PMPC$$

## Análise da Empresa (além da análise de balanço)

- Perfil da Empresa
- Breve histórico
- Administração
- Grupo econômico
- Processo Produtivo
  - Matéria-prima
  - Processo produtivo
  - Produtos
- Comercialização
- Mercado
- Investimentos
- Análise econômico-financeira

## PERFIL DA EMPRESA

### ➤ Identificação

- ✓ Quem é
- ✓ Onde está
- ✓ O que faz

### ➤ Qual é o negócio da empresa

- ✓ Missão
- ✓ Visão

### ➤ Objetivos Estratégicos

- ✓ Curto prazo
- ✓ Médio prazo
- ✓ Longo prazo

### ➤ Principais vantagens competitivas

### BREVE HISTÓRICO

- Principais fatos ocorridos com a empresa desde sua fundação
  - ✓ Fusão / cisão / incorporação
  - ✓ Associações / parcerias
  - ✓ Ampliação da capacidade de produção
  
- Relação entre os principais fatos e o contexto sócio, político e econômico

## ADMNISTRAÇÃO

### ➤ Conselho

- ✓ Nome
- ✓ Cargo
- ✓ Breve currículo (formação acadêmica e experiência profissional)

### ➤ Administração

- ✓ Nome
- ✓ Cargo
- ✓ Breve currículo (formação acadêmica e experiência profissional)

## GRUPO ECONÔMICO

- Composição societária
- Ramo de atuação
- Resumo econômico-financeiro

- ✓ Total do ativo
- ✓ Patrimônio Líquido
- ✓ Ativo Permanente
- ✓ Faturamento Líquido
- ✓ Resultado Bruto
- ✓ Resultado Operacional
- ✓ Resultado Líquido
- ✓ Índice de endividamento
- ✓ Índice de Liquidez
- ✓ Índice de Rentabilidade

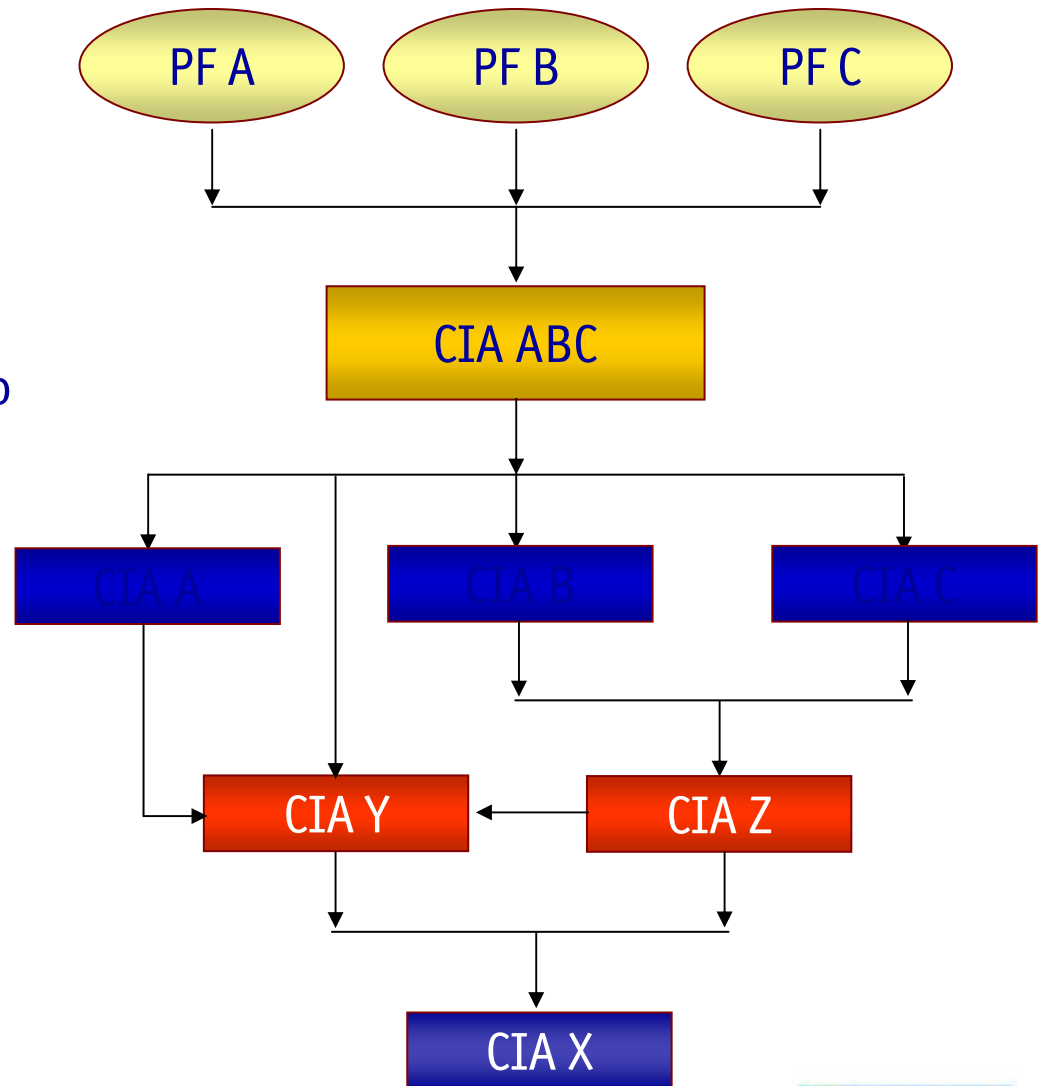

## PROCESSO PRODUTIVO

### ➤ Produtos

- ✓ Principais produtos
- ✓ % participação faturamento

### ➤ Matéria-prima

- ✓ Principais matérias-primas
- ✓ Principais fornecedores
- ✓ % participação custo
- ✓ % Importação
- ✓ % de empresas ligadas
- ✓ Matéria-prima alternativa

### ➤ Produção

- ✓ Descrição do processo produtivo
- ✓ Unidades industriais
  - quantidade
  - localização (perto da MP ou do PA)
  - capacidade instalada
  - produtos envolvidos
  - máquinas e equipamentos
- ✓ Programas de qualidade
- ✓ Programas ambientais

## COMERCIALIZAÇÃO

- Concentração das vendas
  - ✓ Principais clientes
  - ✓ % participação no faturamento
  - ✓ Região geográfica
  - ✓ Exportações
    - principais clientes
    - principais países
    - % participação faturamento
  - ✓ Sazonalidade
  - ✓ Vendas a empresas ligadas
  
- Estratégia de distribuição
  
- Estratégia de comercialização

### MERCADO

- Principais concorrentes
  - ✓ % participação no mercado
  
- Setor
  - ✓ Situação anterior
  - ✓ Situação atual
  - ✓ Perspectivas

### INVESTIMENTOS

- Principais investimentos realizados
- Principais investimentos a realizar
- Montante de recursos envolvidos
- Fontes de recursos
- Resultados esperados

## Análise da Empresa

- Boa parte dessas informações estão disponíveis no mercado:
  - CVM (IAN e ITR)
  - Serasa (Relatório Credit Rating, Agrupe, Setorise e outros)
- Informações que podem ser obtidas em visita ao cliente
- Informações veiculadas na imprensa
- Importante:
  - Confrontar informações obtidas com evolução das contas patrimoniais
  - Observar o processo de tomada de decisões, principalmente das estratégicas
  - Bom senso na ponderação das informações recebidas

5<sup>o</sup>  
Seminário  
Serasa  
de **Gestão**  
de **Crédito**  
nas Empresas



***Obrigado***

**Laércio de Oliveira Pinto**  
**Diretor de Produtos da Serasa**